

1. INFORMAÇÕES GERAIS



CONEXÃO UTILIZADA PARA EXECUTAR UNIÃO ENTRE TUBOS E/OU CONEXÕES PARA COLETAR TRÊS FLUXOS QUE SE INTERLIGAM EM ÂNGULO DE 45°.

CÓDIGO	BITOLA (MM)	EMBALAGEM	CÓDIGO DE BARRAS
20003026	100	01	7898067901599
20003027	150	01	7898067901605

2. CARACTERÍSTICAS TÉCNICAS | BENEFÍCIOS

- TEMPERATURA MÁXIMA DE SERVIÇO DE 45 °C
- COR: BRANCA
- NORMAS DE REFERÊNCIA: NBR 5688 - TUBOS E CONEXÕES DE PVC-U PARA SISTEMAS PREDIAIS DE ÁGUA PLUVIAL, ESGOTO SANITÁRIO E VENTILAÇÃO - REQUISITOS E NBR 8160 - SISTEMAS PREDIAIS DE ESGOTO SANITÁRIO - PROJETO E EXECUÇÃO
- RESISTENTE A PRODUTOS QUÍMICOS
- NÃO SOFRE CORROSÃO
- FÁCIL INSTALAÇÃO, A FRIO COM USO DE ADESIVO OU ANEL DE BORRACHA



3. INSTRUÇÕES DE INSTALAÇÃO

Dicas para execução de JUNTAS ELÁSTICAS EM CONEXÕES PARA ESGOTO SANITÁRIO:



Passo 1

Limpe a ponta do tubo e a bolsa a ser utilizada. Acomode cuidadosamente o anel de borracha na virola da bolsa.



Passo 2

Utilizando o lápis, marque na ponta do tubo a profundidade total da bolsa.



Passo 3

Aplique pasta lubrificante tanto no anel de borracha quanto na ponta do tubo. Caso não exista, pode ser feito um chanfro na ponta do tubo para facilitar o encaixe.



Passo 4

Encaixe a ponta chanfrada do tubo até a profundidade total da bolsa da conexão e, tomando como referência a marcação feita anteriormente, recue o tubo 5mm para compensar eventuais dilatações das juntas.

4. IMPORTANTE

- ESTOCAR EM LOCAL DE FÁCIL ACESSO E LIVRE DA AÇÃO OU EXPOSIÇÃO AO SOL
- EVITAR IMPACTOS, CHOQUES, BATIDAS, ATRITO DURANTE O TRANSPORTE E/OU MANUSEIO
- EMPILHAMENTO MÁXIMO RECOMENDADO É DE 1,5M

5. INFORMAÇÕES TÉCNICAS

COMPOSIÇÃO	PVC E ADITIVOS
NORMA DE REFERÊNCIA	NBR 5688
BITOLAS	100, 150
EMBALAGEM	SACOS PLÁSTICOS E RÁFIA
VALIDADE	INDETERMINADA



6. DIMENSÕES

BITOLA (DE MM)	H (MM)	B (MM)	D1 (MM)	D2 (MM)	L (MM)
100	60,00	50,00	101,60	101,60	300,00
150	80,00	80,00	150,00	150,00	420,00

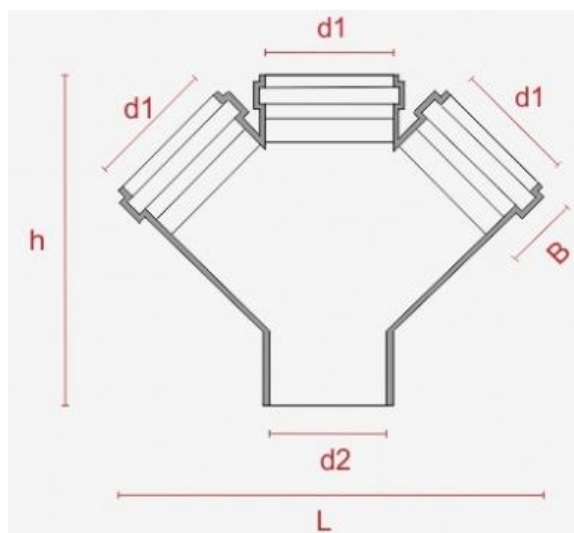

7. TERMO DE GARANTIA

A PLASTILIT ASSEGURA AOS SEUS CLIENTES UMA GARANTIA DE 1 ANO CONTRA FALHAS DE FUNCIONAMENTO DOS SEUS PRODUTOS, DESDE QUE ELAS TENHAM SIDO CAUSADAS POR DEFEITO DE FABRICAÇÃO DEVIDAMENTE COMPROVADA. A GARANTIA É VÁLIDA A PARTIR DA DATA DE COMPRA, COMPROVADA ATRAVÉS DA NOTA FISCAL.

A NBR 15575 ASSEGURA A VIDA ÚTIL DO PROJETO PARA TUBOS E CONEXÕES DE PVC CONFORME DESCRITO ABAIXO:

- VIDA ÚTIL DO PROJETO MÍNIMA DE 4 ANOS PARA INSTALAÇÕES APARENTES E FACILMENTE SUBSTITUÍVEIS;
- VIDA ÚTIL MÍNIMA DE 20 ANOS PARA INSTALAÇÕES PREDIAIS EMBUTIDAS E ENTERRADAS OU AQUELAS DE DIFÍCIL ACESSO E SUBSTITUIÇÃO.